

Muldenkipper

773G



Motor (Tier 4 Final)

Motor typ	Cat® C27 ACERT™	
Bruttoleistung – SAE J1995	578 kW	775 HP
Nettoleistung – SAE J1349	534 kW	717 HP

Motor (entsprechend Tier 2)

Motor typ	Cat® C27 ACERT™	
Bruttoleistung – SAE J1995	578 kW	775 HP
Nettoleistung – SAE J1349	546 kW	733 HP

Gewicht – Ca. (Tier 4 Final)

Fahrzeugesamtgewicht max.	102.740 kg
---------------------------	------------

Gewicht – Ca. (entsprechend Tier 2)

Fahrzeugesamtgewicht max.	102.740 kg
---------------------------	------------

Betriebsdaten (Tier 4 Final)

Nenn-Nutzlastklasse (100 %)	55,3 Tonnen
Maximale Betriebsnutzlast (110 %)	60,8 Tonnen
Nicht zu überschreitende Nutzlast (120 %)*	66,3 Tonnen
Mulden-Fassungsvermögen (SAE 2:1)	35,75 m ³

Betriebsdaten (entsprechend Tier 2)

Nenn-Nutzlastklasse (100 %)	56,0 Tonnen
Maximale Betriebsnutzlast (110 %)	61,5 Tonnen
Nicht zu überschreitende Nutzlast (120 %)*	67,1 Tonnen
Mulden-Fassungsvermögen (SAE 2:1)	35,75 m ³

• Fassungsvermögen Doppel-V-Mulde – ohne Verstärkung.

* Begrenzungen des maximalen Fahrzeugesamtgewichts sind der Caterpillar-Nutzlast-Richtlinie 10/10/20 zu entnehmen.

**Bei der Bau-
reihe G zeigt
sich unser En-
gagement für
Ihre Sicher-
heit, Ihre Mit-
arbeiter und
Ihren Erfolg.**



Inhalt

Sicherheit.....	4
Arbeitsumgebung des Fahrers	6
Nachhaltigkeit	8
Senkung Ihrer Kraftstoffkosten	10
Leistung	11
Wertbeständigkeit und Haltbarkeit.....	12
Muldenoptionen	14
Komfortable Wartung	16
Technische Daten	18
Standardausrüstung.....	32
Sonderausrüstung	33
Notizen.....	34



Mit der Baureihe G beginnt beim 773 eine neue Ära. Wir haben uns Ihren langfristigen Erfolg zum Ziel gesetzt und dafür diesen Muldenkipper so entwickelt, dass er produktiver und wirtschaftlicher ist. Er bietet Ihnen Fahrern das Vertrauen, den Komfort und die Übersicht, um mit höchster Effizienz zu arbeiten, und kann zu geringeren Kosten pro Tonne Ihre Brecher beschicken und Material transportieren. Wenn man zudem seine Leistungsfähigkeit und die Verbrauchsleistung berücksichtigt, ist der 773G der richtige Muldenkipper für die heutige Zeit.

Sicherheit

Mensch und Maschine sicher zusammenbringen



Mitarbeiter im Mittelpunkt

Der 773G ist so konzipiert, dass auf diesem Muldenkipper und in seinem Umfeld so gefahrlos wie möglich gearbeitet werden kann.

- Tägliche Kontrollen können vom Boden aus erledigt werden
- Bequemes, integriertes Zugangssystem mit Handläufen, die Dreipunktkontakt ermöglichen
- Alle Trittstufen und Treppen mit Grobprofil und Beleuchtung bei Dunkelheit
- Eine klappbare Plattform bietet festen Halt beim Reinigen der Frontscheibe

Sicherheit und Kontrolle

Ein sicherer Fahrer transportiert Material schnell, effizient und gewinnbringend.

- Konstruktive Neuerungen bei den Bremsen verbessern das Haltevermögen auf Steigungen und schließen eine Bremsverschleißanzeige ein
- Ölbad Scheibenbremsen an den Hinterrädern; Trockenscheibenbremsen vorn
- Automatische Retardersteuerung für Gefällestrrecken
- Neue Antriebsschlupfregelung

Sichtverhältnisse

Der 773G bietet ausgezeichnete Sicht auf das Umfeld am Einsatzort und unterstützt damit Ihr Baustellensicherheitskonzept.

- Das Work Area Vision System (WAVS) ist ein Kamerasystem, das die Sicht auf den Bereich hinter dem Muldenkipper verbessert
- Beleuchtungs- und Spiegel-Ausrüstungspakete sind zur Anpassung an die Bedingungen am Einsatzort lieferbar





Hauptmerkmale

Die Konstruktion des 773G ist durch und durch auf Sicherheit ausgerichtet.

- Überroll- und Steinschlagschutz sind in den Kabinenaufbau integriert
- Als Notausstieg dient das schwenkbare Fenster auf der rechten Seite
- Verbundglasscheiben vorn und links
- Der Motor kann bequem und sicher vom Boden aus abgestellt werden
- Ein Rückfahrwarnsignal macht vorab auf die Bewegung des Muldenkippers aufmerksam



Fahrsicherheit

Der 773G bietet dem Fahrer über die gesamte Arbeitszeit Komfort und Sicherheit.

- Voll verstellbarer Schwingsitz
- Integrierter Dreipunktsicherheitsgurt
- Ein Beifahrersitz mit Beckengurt erleichtert die Fahrerschulung im Einsatz
- Akustische Warnsignale weisen auf Ereignisse hin, und Füllstände können von der Fahrerkabine aus überwacht werden
- In bestimmten Fällen drosselt der Muldenkipper zur Sicherheit automatisch die Motorleistung



Sicherheit im Einsatz

- Eine Drehzahlbegrenzung beim Transport ist neu und wirkungsvoller als eine Schaltbegrenzung
- Notlenkung bei einem Ausfall der Energieversorgung
- Drehzahlbegrenzung beim Betrieb mit angehobener Mulde



Komfort

Der Komfort Ihrer Mitarbeiter fördert deren Produktivität und Aufmerksamkeit bei der Arbeit.

- Einfacher, müheloser Zugang zur Fahrerkabine
- Ergonomische, intuitive Bedienelemente
- Linkes Fenster mit elektrischem Fensterheber
- Automatische Temperaturregelung in der Fahrerkabine
- Praktische Drosselklappensperre für lange Bergauffahrten
- Geräumige Fahrerkabine mit Verglasung, die gute Sicht gewährleistet
- Integrierte Fußstütze sorgt für Komfort und Halt
- Schalldämmung sorgt für eine leisere Arbeitsumgebung
- Durch die Isolierlagerung der Fahrerkabine werden weniger Schall und Schwingungen übertragen
- Beleuchtungspakete zur Anpassung an betriebliche Erfordernisse
- Neue APECS-Getriebesteuerung ermöglicht eine Lkw-ähnliche Gangschaltung

Sicherheit und Kontrolle

Durch die starke, berechenbare Leistung können Ihre Fahrer die niedrigsten Kosten pro Tonne erzielen.

- Die automatische Retardersteuerung verringert die Belastung des Fahrers und regelt das Bremsen auf Gefällestrrecken
- Gut beleuchtete Instrumente und die Advisor-Anzeige bieten Leistungs- und Zustandsinformationen auf einen Blick
- Leistungsfähiges Lenksystem, durch dessen Auslegung die Reifenausrichtung gewahrt bleibt
- Hohe Bremsleistung durch fadingfreie Bremsen – speziell für Geländeeinsätze und die vom 773G transportierten Lasten gebaut
- Die Antriebsschlupfregelung ist jetzt lenkungsabhängig und nutzt die Betriebsbremse zur Regelung des Radschlupfs. Dadurch schnelleres Eingreifen und bessere Reaktion auf Radschlupf
- Ausgezeichnete Sicht durch verschiedene verfügbare Spiegel und großflächige Verglasung

Die Ausstattung der Fahrerkabine kann sich durch Sonderausrüstung ändern.

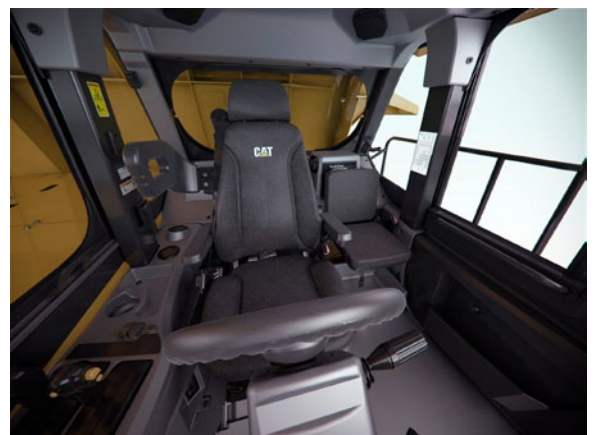

Arbeitsumgebung des Fahrers

Komfort, Sicherheit und Kontrolle
fördern die Produktivität



Informationen

Mit der Advisor-Anzeige und der VIMS™-Software stehen Instrumente zur Erfassung und Analyse wichtiger Informationen zur Verfügung:

- Produktivität, Leistungsfähigkeit der Transportstrecken, fahrerisches Können
- Kraftstoffnutzung, Arbeitstaktzeiten, Leerlaufzeit
- Maschinenzustand und Ereignisse



Zur Verwirklichung eines nachhaltigeren Geschäftsmodells kann der Cat® 773G in mehrfacher Hinsicht einen Beitrag leisten.

Kraftstoff und Emissionen

- Beim 773G gibt es mehrere Strategien zur Kraftstoffeinsparung, darunter zwei Sparmodi, die an die jeweiligen betrieblichen Anforderungen angepasst werden können
- Bei den Maschinen für die USA erfordert die Emissionsbegrenzung gemäß Tier 4 Final erfreulich wenig Wartung und beeinträchtigt den Betrieb des Muldenkippers nicht

Schallpegel

- Schalldämmtechnik in der Fahrerkabine senkt den Innenschallpegel um 50 %
- Eine optionale Gummiauskleidung für die Mulden reduziert den Innen- wie den Außenschallpegel



Komponentenlebensdauer

- Generalüberholte Teile von Cat Reman sind eine wirtschaftliche Alternative zu Neuteilen
- Durch Nutzung der tkm/h-Funktion zur Berechnung der Reifenbelastung lässt sich die Standzeit der Reifen verlängern
- Gussteile und die Kastenprofilkonstruktion des Rahmens dämpfen Stöße und verteilen Lasten
- Ein neues Hinterachsgehäuse nimmt neue, robuste Differenzialräder auf, die auf die höhere Leistung und das höhere Drehmoment des Muldenkippers abgestimmt sind
- Die Standzeit der Hydraulikölfilter wurde verlängert, und zwar auf 1000 Betriebsstunden unter normalen Bedingungen
- Die Festbremsautomatik sorgt für schnelle Betriebstemperaturen und dadurch optimale Leistung und Lebensdauer
- Die verzögerte Motorabschaltung verhindert Heißabschaltungen, die die Komponentenlebensdauer verkürzen können



Tier 4 Final

Die einfache Lösung von Caterpillar ist für die Fahrer transparent, begrenzt die Emissionen und verbessert die Verbrauchsleistung.

- Zwei am Motor montierte Diesel-Oxidationskatalysator-Behälter reduzieren die Partikelemission
- Unser Stickoxidreduziersystem ersetzt einen Teil der Ansaugluft durch Abgas, um die Verbrennungstemperaturen zu senken und die Bildung von NO_x zu verringern
- Der Kraftstoff wird unter allen Lastbedingungen präzise und extrem fein zerstäubt

Nachhaltigkeit

Weitreichende und wirtschaftliche Vorteile



Senkung Ihrer Kraftstoffkosten

Eine Strategie zur Senkung der Kosten pro Tonne



Der 773G bietet einige wichtige Kraftstoffsparfunktionen:

- **Automatische Neutralschaltung** – Wenn der 773G bei eingelegtem Vorwärtsgang im Leerlauf läuft, schaltet das Getriebe automatisch in und aus einem Neutralzustand, damit der Drehmomentwandler nicht blockiert und der Kraftstoffverbrauch zunimmt.
- **Leerlaufabschaltung** – Wenn der Muldenkipper der Baureihe G sich in der Park-Stellung befindet und länger als vorgegeben im Leerlauf läuft, wird eine Motorabschaltung eingeleitet, um Kraftstoff zu sparen. Diese Funktion kann je nach den spezifischen Anforderungen zeitlich eingestellt bzw. aktiviert oder deaktiviert werden.
- **Drehzahlbegrenzung** – Bei den Muldenkippern der Baureihe G besteht weiterhin die Möglichkeit der Schaltbegrenzung, daneben bietet Caterpillar jedoch eine Drehzahlbegrenzung, durch die der Muldenkipper mit einer Motordrehzahl und in einem Gang fahren kann, die zu einer besseren Verbrauchsleistung führen.
- **Getriebesteuerung** – Neue APECS-Getriebefunktionen verbessern die Verbrauchsleistung, da Dynamik und Geschwindigkeit auf Steigungen erhalten bleiben.

Sparmodi

- **Standard-Sparmodus** – Bei der Baureihe G lässt sich die Motorleistung je nach Einsatzort, Flotte und wirtschaftlichen Bedingungen anpassen. Durch Absenken der Leistung um 0,5 bis 15 Prozent können Sie den Kraftstoffverbrauch manuell regeln.
- **Adaptiver Sparmodus** – Dieser bei der Baureihe G neue Sparmodus erfordert die Eingabe eines Grundwerts für die Produktion über die Advisor-Anzeige. Während des Transportzyklus prüft der Muldenkipper ständig die Möglichkeit, diese Produktionsvorgabe mit reduzierter Leistungseinstellung zu erfüllen. Wenn die volle Leistung erforderlich ist, wird die volle Leistung eingesetzt; wenn eine geringere Leistung ausreicht, wird die geringere Leistung eingesetzt. Das geschieht vollautomatisch und erfordert keinen besonderen Eingriff.



Leistung

Effiziente Nutzung von Motorleistung und Technologie

Durch höhere Leistung und neue APECS-Getriebefunktionen transportiert der 773G das Material schneller und effizienter.

- Eine Erhöhung der Motorleistung um 5 % führt zu kürzeren Arbeitstaktzeiten und besserer Leistung auf Steigungen
- Durch die neuen APECS-Getriebefunktionen bleibt bei den Schaltvorgängen ein größeres Drehmoment erhalten, sodass kürzere Arbeitstaktzeiten erreicht werden und auf Steigungen in einem höheren Gang gefahren werden kann



Antriebsschlupfregelung

Die Baureihe G bietet eine Antriebsschlupfregelung mit noch besserem Ansprechverhalten und damit Vorteile bei Arbeiten auf nassem Untergrund.

- Die Regelung ist lenkungsabhängig und kann dadurch Schlupf von schnellen Kurvenfahrten unterscheiden
- Die Regelung wird bei niedrigeren Geschwindigkeiten aktiv und stellt die Traktion schneller wieder her
- Die Regelung greift früher in den Schlupf ein und kann dadurch möglicherweise Reifenverschleiß verringern
- Zur Verbesserung der Traktion moduliert die Regelung unmittelbar zwischen den beiden Radgruppen
- Durch die Nutzung der hydraulischen Betriebsbremse wird die unmittelbare Modulation erleichtert und das Ansprechverhalten verbessert

Weil wir bei Caterpillar wissen, dass unser Muldenkipper von entscheidender Bedeutung für Ihr Unternehmen ist, setzen wir branchenweit führende Technik ein, um größtmögliche Maschinenverfügbarkeit und Zuverlässigkeit sicherzustellen.

Festigkeit der Konstruktion

Das Rückgrat des 773G ist sein Rahmen. Unsere Rahmen sind auf Integrität im Gelände und auf mehr als einen Lebenszyklus ausgelegt. Zur Unterstützung seines größeren Leistungsvermögens weist der 773G verbesserte Seitenantriebsräder und ein neues Hinterachsgehäuse auf.

- In die Kastenprofilkonstruktion setzt Caterpillar strategisch Gussteile ein, um die im Gelände auftretenden Belastungen zu bewältigen
- Die neue Gestaltung des Vorderrahmens vergrößert den Überhangwinkel auf Rampen und Steigungen
- Neue Hochleistungszahnräder sind auf die Verbesserungen bei Leistung und Drehmoment abgestimmt
- Ein neues robustes Hinterachsgehäuse unterstützt ebenfalls die Leistung des Muldenkippers

Aufhängung

- Die Dämpfer an den Vorderrädern nehmen durch unsere bewährte Achsschenkelbolzenausführung Fahrstöße wirksam auf
- Die hinteren Dämpferzylinder wurden umgedreht, um Verunreinigungen zu minimieren

Planeten-Lastschaltgetriebe mit APECS-Funktionen

Die neuen APECS-Funktionen verbessern die Leistung durch:

- Schaltmomentmanagement – ermöglicht ein dynamisches Schalten durch die Gänge
- Halbgasschaltung – sorgt für außerordentlich ruhige Fahrt
- Elektronische Kupplungsdrucksteuerung – gewährleistet eine lange Lebensdauer

Cat C27 ACERT

- Durch 5 % mehr Motorleistung erreicht der Muldenkipper ein neues Leistungsniveau und kurze Transportzyklen
- Die Pumpe-Düse-Einheiten MEUI™ von Cat bieten hohen Druck und feine Zerstäubung bei allen Lastbedingungen und sorgen dadurch für günstige Verbrauchsleistung und gutes Ansprechverhalten
- Niederdruck-Kraftstoffleitungen vom Tank zum Motor erleichtern die Wartung
- Der C27 ist mit Schwingungshemmern, die Geräusche mindern und vor unnötigen Oberschwingungen schützen, sorgfältig austariert
- Für die Kühlung sorgt entweder ein Bedarfslüfter (serienmäßig bei Maschinen gemäß Tier 4 Final) oder ein herkömmlicher Lüfter
- Ein vom Boden aus zugänglicher Motorausschalter dient der Sicherheit
- Ausgezeichnetes Leistungsvermögen in großen Höhen (Näheres unter Technische Daten)

Lenkung

- Die Ausführung des Lenkgestänges vermittelt dem Fahrer ein gutes Lenkgefühl
- Durch das Cat-Achsschenkelbolzensystem bei der Vorderradaufhängung bleiben Lenktoleranzen und Reifenausrichtung gewahrt

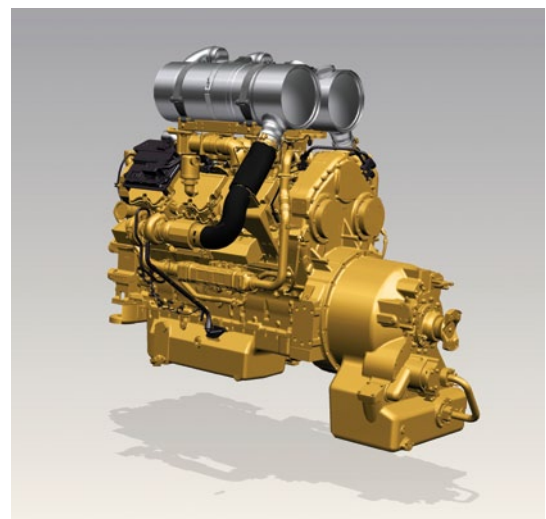

Wertbeständigkeit und Haltbarkeit

Bewährte Komponenten für zuverlässige Leistung

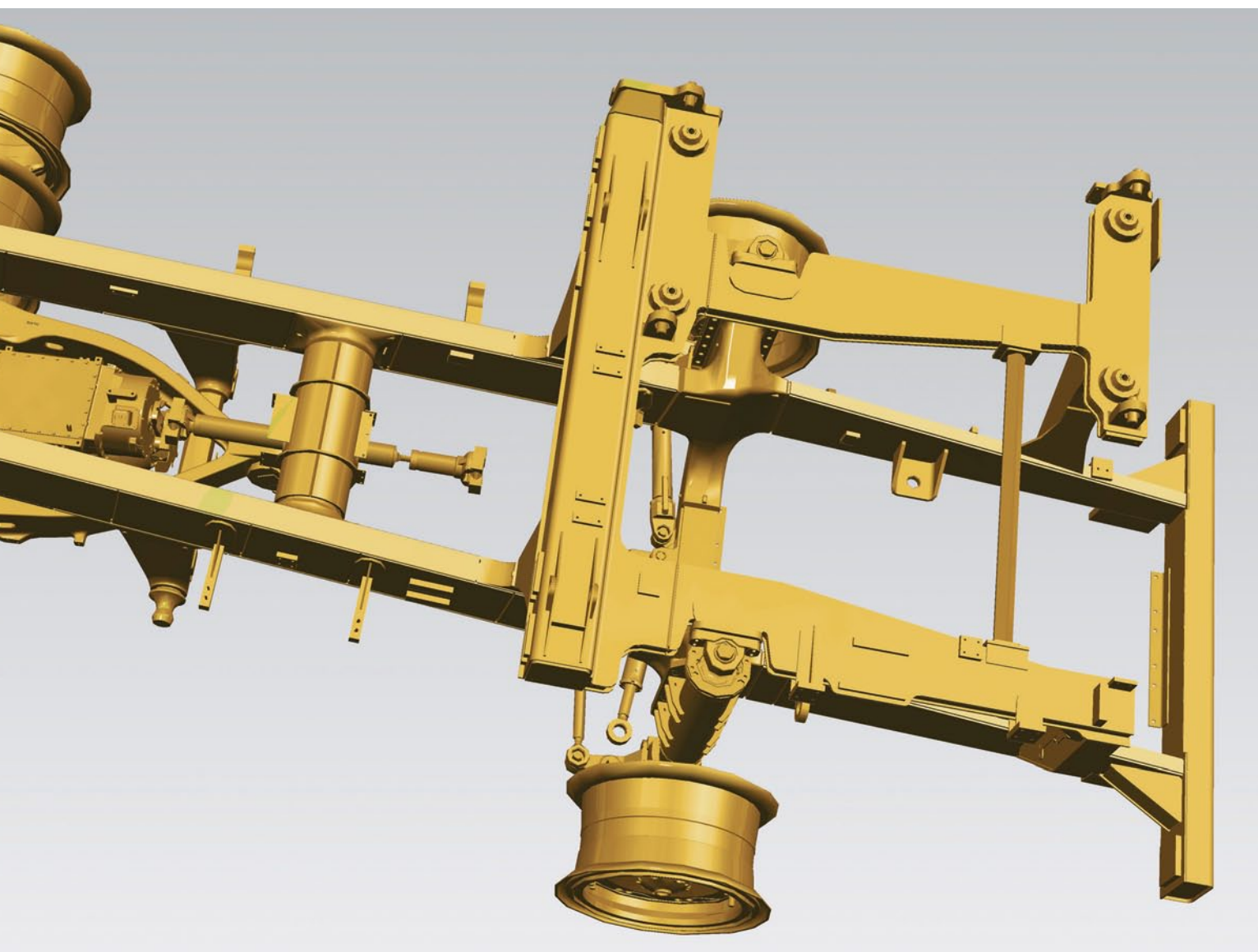

Bremsleistung

Die Cat-Muldenkipper zeichnen sich durch starke, fadingfreie Bremsleistung bei Geländeeinsätzen aus, und die Baureihe G bietet neue Merkmale zur Verlängerung der Bremsenstandzeit.

- Die Hinterräder weisen Ölbandscheibenbremsen auf, die Vorderräder Trockenscheibenbremsen
- Die Betätigung der Feststellbremse an allen Rädern verbessert das Haltevermögen auf Steigungen/Gefälle
- Die Bremsenstandzeit kann durch die optionale Cat-Motorbremse verlängert werden
- Zusätzliche Federn verringern den Verschleiß und verlängern die Lebensdauer
- Eine Bremsverschleißanzeige zeigt an, wann eine Wartung erforderlich ist
- Für extreme Einsatzbedingungen steht Bremsmaterial mit höherer Beständigkeit zur Verfügung



Unsere Mulden sind passend zum Fahrwerk konstruiert und so gebaut, dass sie über Jahre problemlosen Materialtransport gewährleisten. Tatsächlich kann das Fahrzeug durch die Gestaltung der Cat-Mulden mit höchster Effizienz arbeiten, da die Last richtig zentriert und verteilt wird. Je nach Materialart und Einsatz kann die Ausstattung der Mulde mit einer Stahl- oder Gummiauskleidung ratsam sein. Wenn Sie Fragen zur Muldenauswahl oder zum Einsatz von Auskleidungen haben, kann Ihr Cat-Händler Sie mit seinen Mitteln und seinem Wissen bei der Entscheidungsfindung unterstützen.

Die Gummiauskleidung

Diese wichtige werksmontierte Option verlängert die Lebensdauer der Mulde beim Transport von Hartgestein.

- Lieferbar für die Doppel-V- und die Flachmulden
- Die Stoßbelastung von Fahrer und Fahrzeug wird verringert
- Geräusche werden gedämpft und damit der Außen- und Innenschallpegel reduziert
- Die Gummiauskleidung ist bei nassem, bindigem Material weniger geeignet
- Die Gummiauskleidung nicht bei beheizbaren Mulden einsetzen

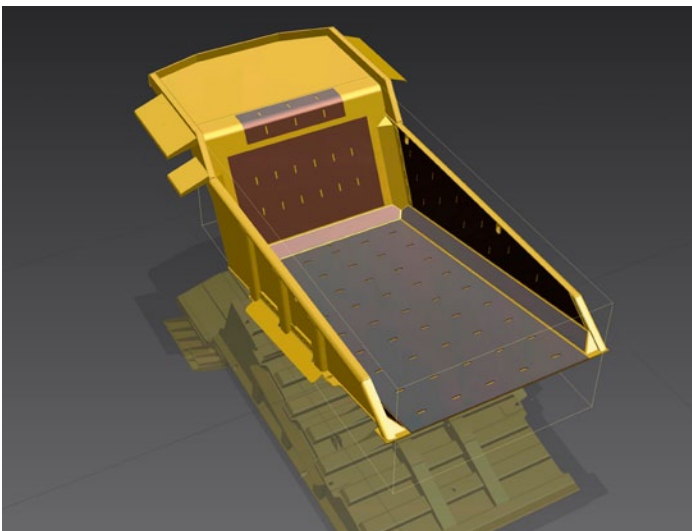

Bordwände

Für den Fall, dass Sie Material geringerer Dichte transportieren, bieten wir Bordwanderhöhlungen um 150 mm ab Werk an, damit Sie die Nenn-Nutzlast ausschöpfen können.

Anhand unseres Leitfadens zur Muldenauswahl können Sie das richtige Gesamtpaket aus Muldentyp und Auskleidung bestimmen. Diese Broschüre können Cat-Händler unter der Referenznummer AGXQ0673 bestellen.

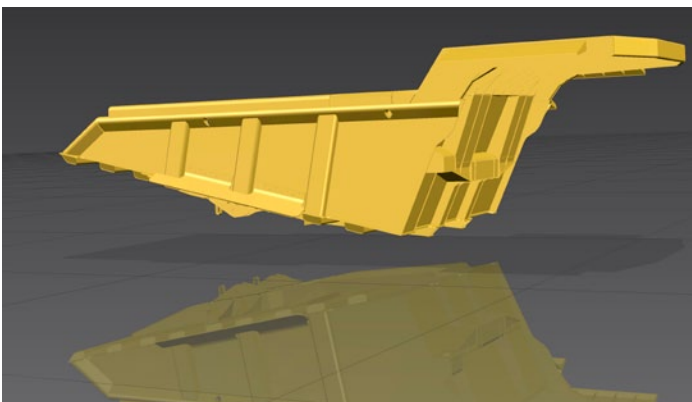

Muldenoptionen

Für Ihre Einsätze und Materialarten



Doppel-V-Mulde

Wenn Ihr Transportstreckenprofil auch steile Steigungen aufweist, bietet sich die Doppel-V-Mulde wegen des ausgezeichneten Materialhaltevermögens an.

- In der Ausführung mit Stahlauskleidung hat die Doppel-V-Mulde ein Fassungsvermögen (gehäuft, SAE 2:1) von 35,20 m³
- 400-HB-Stahl auf den Innenseiten weist ausgezeichnete Verschleißseigenschaften auf
- Das Material wird tief und zentriert transportiert, was für Stabilität sorgt
- Eine Auskleidung aus 16 mm starkem Stahl ist für diese Mulde lieferbar
- Eine Gummiauskleidung ist für diese Mulde lieferbar

Flachmulde

Für das Beschicken von Brechern stellt die Flachmulde eine ausgezeichnete Wahl dar, da das Material kontrolliert abgekippt werden kann.

- Die Flachmulde bietet außerdem herausragendes Materialhaltevermögen und hohe Stabilität
- Zum Schutz gegen Verschleiß wird auf den Innenseiten 400-HB-Stahl verwendet
- Eine Stahlauskleidung ist lieferbar
- Eine Gummiauskleidung ist für diese Mulde ebenfalls lieferbar

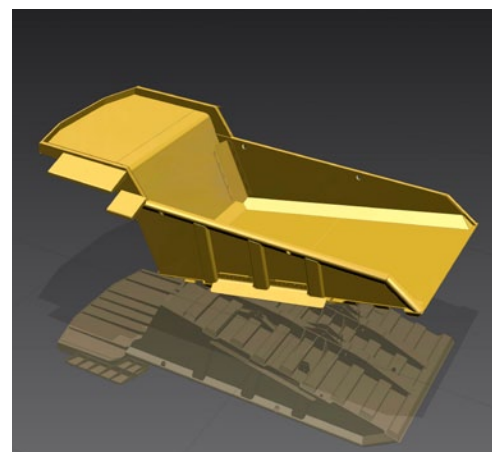
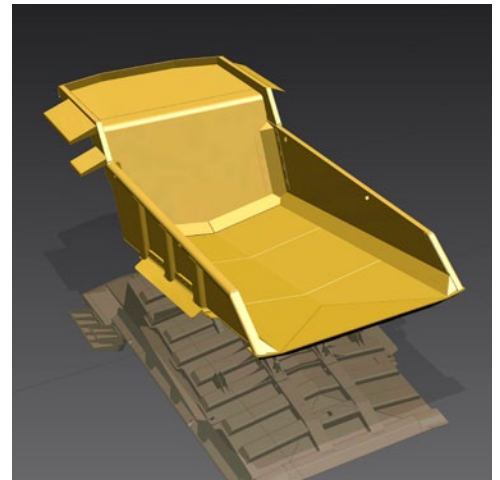



Komfortable Wartung

Einfache, kostengünstigere Lösungen

Servicezentren – Betriebsflüssigkeiten

Durch das optionale Betriebsflüssigkeiten-Servicezentrum sparen Sie Zeit und Geld.

- Einfüllen und Entnehmen aller Betriebsflüssigkeiten an einem Ort
- Anzeige aktueller Füllstände über Tastenfeld
- Umfasst alle Öle, Kühlmittel und Kraftstoff
- Bequem vom Boden aus erreichbar
- Durch Beleuchtung auch bei Dunkelheit nutzbar

Servicezentren – Elektrische Anschlüsse

Dieses am Rammerschutz angeordnete Elektrik-Servicezentrum ist für wichtige Servicearbeiten bequem und sicher vom Boden aus zu erreichen.

- Zugang zu VIMS-Daten vom Boden aus
- Zugang zu einem ET-Anschluss vom Boden aus
- Hauptschalter vorhanden
- Motorsperrschalter
- Hydrauliksperrschalter
- Zugriff auf Schutzschalter

Bremsenüberwachung

Die Baureihe G weist Neuerungen auf, die eine längere Standzeit der Bremsen zur Folge haben.

- Eine Bremsverschleißanzeige ist neu und wird serienmäßig eingebaut
- Konstruktive Verbesserungen erhöhen die Lösekräfte, sodass Verschleiß verringert und die Bremsenstandzeit verlängert wird

Filterstandzeit

- Durch die Effizienz des völlig neuen Hydrauliksystems verlängert sich die Filterstandzeit auf 1000 Betriebsstunden
- Die Standzeit des Kabinenluftfilters kann mit dem optionalen Kabinenluftvorreiniger ebenfalls verlängert werden.
- Unsere Motorölfilter wurden verbessert und haben in einigen Fällen eine Standzeit von über 500 Betriebsstunden



Product Link™

Für ein umfassendes Flottenmanagement bietet Caterpillar Lösungen im Rahmen von Product Link. Diese Lösung verbindet Hardware in der Maschine mit Software unter der Bezeichnung Vision Link. Der Zugriff auf die Flottendaten ist über Mobilfunk oder Satellitenkanäle möglich. Der Zugang zu diesen Kanälen kann in manchen Ländern eingeschränkt oder nicht verfügbar sein.

Den Kunden dient Product Link dazu, aus der Ferne den Maschinenzustand zu überwachen und Servicemaßnahmen zu organisieren.

Muldenkipper 773G – Technische Daten

Motor (Tier 4 Final)

Motortyp	Cat C27 ACERT	
Motornenndrehzahl	1800/min	
Bruttoleistung – SAE J1995	578 kW	775 HP
Nettoleistung – SAE J1349	534 kW	717 HP
Nettoleistung – ISO 9249	540 kW	724 HP
Nettoleistung – 80/1269/EWG	540 kW	724 HP
Motorleistung – ISO 14396	568 kW	762 HP
Maximales Drehmoment bei	1200/min	
Netto-Drehmoment	3992 Nm	
Bohrung	137 mm	
Hub	152 mm	
Hubraum	27 l	

Motor (entsprechend Tier 2)

Motortyp	Cat C27 ACERT	
Motornenndrehzahl	2000/min	
Bruttoleistung – SAE J1995	578 kW	775 HP
Nettoleistung – SAE J1349	546 kW	733 HP
Nettoleistung – ISO 9249	552 kW	741 HP
Nettoleistung – 80/1269/EWG	552 kW	741 HP
Motorleistung – ISO 14396	569 kW	763 HP
Maximales Drehmoment bei	1300/min	
Netto-Drehmoment	3646 Nm	
Bohrung	137 mm	
Hub	152 mm	
Hubraum	27 l	

- Die Nennleistung gilt bei 2000/min bei einer Prüfung unter den in der jeweiligen Norm festgelegten Bedingungen.
- Die Nennleistungen basieren auf den Standardbedingungen nach SAE J1995 von 25 °C Lufttemperatur und 100 kPa Luftdruck. Die Leistungsdaten gelten bei Verwendung von Kraftstoff mit einer API-Dichte von 35 bei 16 °C und einem unteren Heizwert von 42.780 kJ/kg sowie Betrieb des Motors bei 30 °C.
- Keine Minderung der Motorleistung erforderlich bei Höhenlagen bis zu 3048 m bei Tier-4-Final-konformen Maschinen bzw. 3810 m bei Maschinen entsprechend Tier 2.
- Fällt infolge der Nennleistung von mehr als 560 kW (750 HP) nicht unter die EU-Vorschriften der Stufe IV.

Getriebe (Tier 4 Final)

Vorwärts 1	10,6 km/h
Vorwärts 2	15,0 km/h
Vorwärts 3	20,3 km/h
Vorwärts 4	27,0 km/h
Vorwärts 5	36,7 km/h
Vorwärts 6	49,4 km/h
Vorwärts 7	66,9 km/h
Rückwärts	14,0 km/h

Getriebe (entsprechend Tier 2)

Vorwärts 1	10,8 km/h
Vorwärts 2	15,1 km/h
Vorwärts 3	20,4 km/h
Vorwärts 4	27,4 km/h
Vorwärts 5	37,0 km/h
Vorwärts 6	50,1 km/h
Vorwärts 7	67,6 km/h
Rückwärts	14,1 km/h

- Max. Fahrgeschwindigkeiten mit Standardbereifung 24.00R35 (E4)

Seitenantriebe

Differenzialübersetzung	3,64:1
Planetenübersetzung	4,80:1
Gesamtübersetzungsverhältnis	17,49:1

Bremsen

Bremsfläche – vorn	655 cm ²
Bremsfläche – hinten	61.269 cm ²
Bremsnormen	ISO 3450:1996

Muldenhubhydraulik (Tier 4 Final)

Pumpenförderstrom – obere Leerlaufdrehzahl	448 l/min
Einstellung Druckbegrenzungsventil – Anheben	17.250 kPa
Einstellung Druckbegrenzungsventil – Absenken	3450 kPa
Muldenhubzeit – obere Leerlaufdrehzahl	10,0 Sekunden
Muldenabsenkzeit – Schwimmen	14,0 Sekunden
Mulde herunterfahren – obere Leerlaufdrehzahl	14,0 Sekunden

Muldenhubhydraulik (entsprechend Tier 2)

Pumpenförderstrom – obere Leerlaufdrehzahl	448 l/min
Einstellung Druckbegrenzungsventil – Anheben	17.250 kPa
Einstellung Druckbegrenzungsventil – Absenken	3450 kPa
Muldenhubzeit – obere Leerlaufdrehzahl	9,5 Sekunden
Muldenabsenkzeit – Schwimmen	13,0 Sekunden
Mulde herunterfahren – obere Leerlaufdrehzahl	13,0 Sekunden

Fassungsvermögen – Doppel-V-Mulde – Füllfaktor 100 %

Gestrichen	26,86 m ³
Gehäuft (2:1) (SAE)	35,75 m ³

Fassungsvermögen – Flachmulde – Füllfaktor 100 %

Gestrichen	26,25 m ³
Gehäuft (2:1) (SAE)	35,49 m ³

Gewichtsverteilung – Ca.

Vorderachse – Leer	53 %
Vorderachse – Beladen	35 %
Hinterachse – Leer	47%
Hinterachse – Beladen	65 %

Aufhängung

Zylinderhub vorn leer beladen	234 mm
Zylinderhub hinten leer beladen	149 mm
Hinterachspendelung	8,1°

Schallpegel

Normvorschriften für Schallpegel

- Der äquivalente Schalldruckpegel (Leq) für den Fahrer beträgt laut Messverfahren nach SAE J1166 FEB2008 in der geschlossenen Fahrerkabine 76 dB(A). Das ist der Schalldruckpegel in einem Arbeitszyklus. Die Fahrerkabine war ordnungsgemäß montiert und instand gehalten. Die Prüfung wurde bei geschlossenen Fahrerkabinentüren und -fenstern durchgeführt.
- Der Außenschalldruckpegel einer im mittleren-Gangbereich fahrenden Standardmaschine beträgt 86 dB(A) bei einem Abstand von 15 m; dieser Wert wurde gemäß den in SAE J88:2008 vorgegebenen Prüfverfahren gemessen.
- Bei längerem Betrieb der Maschine ohne Kabine, mit nicht ordnungsgemäß gewarteter Fahrerkabine oder mit geöffneten Türen/Fenstern bzw. in lauter Umgebung ist möglicherweise ein Gehörschutz erforderlich.

Füllmengen

Kraftstofftank	795 l
Kühlsystem	171 l
Kurbelgehäuse	90 l
Hinterachse	145 l
Lenkhydrauliktank	36 l
Lenksystem (einschließlich Tank)	54 l
Brems-/Hubhydrauliktank	176 l
Brems-/Hubsystem	322 l
Wandler-/Getriebesystem HRC	70 l
Wandler-/Getriebesystem LRC	61 l

Lenkung

Normen für Lenkung	SAE J1511 FEB94, ISO 5010:1992
Lenkeinschlagwinkel	31°
Wendekreis – Vorderräder	23,5 m
Gesamtwendekreis	26,1 m

Reifen

Standardbereifung	24.00R35 (E4)
-------------------	---------------

- Infolge des großen Leistungsvermögens des Muldenkippers 773G kann unter bestimmten Einsatzbedingungen die Grenze der Belastbarkeit der Standardreifen bzw. der optionalen Reifen überschritten werden. Dadurch kann es zu Produktionseinschränkungen kommen.
- Caterpillar empfiehlt dem Kunden, sich vom Reifenhersteller bei der Auswahl der richtigen Reifen für die spezifischen Einsatzbedingungen beraten zu lassen.

Überrollschutz

ROPS/FOPS-Normen

- Der Überrollschutz (ROPS, Rollover Protective Structure) für die von Caterpillar angebotene Fahrerkabine erfüllt die ROPS-Kriterien gemäß ISO 3471:2008.
- Der Steinschlagschutz (FOPS, Falling Objects Protective Structure) erfüllt die FOPS-Kriterien gemäß ISO 3449:2005, Stufe II.

Muldenkipper 773G – Technische Daten

Gewichte und Nutzlasten – Beispiele (Tier 4 Final)

773G – Flachmulde		354-7800	377-6300	377-6302
		Basismulde	Basismulde/ Auskleidung	GummiAuskleidung
Boden/Seitenwand/Frontwand	mm	20/10/12	36/18/22	102/8/8 + 20/10/12
Nutzlast	m ³	35,5	35,0	33,3
	mm	20	36	102
Soll-Gesamtgewicht der Maschine	kg	102.740	102.740	102.740
Fahrzeuggewicht ohne Mulde	kg	34.522	34.522	34.522
Gewicht der Mulde	kg	11.423	15.217	15.997
Leergewicht der Maschine	kg	45.945	49.739	50.519
Zubehörteile				
Kraftstofftankinhalt	l	795	795	795
Kraftstofftank – 100 % Füllung	kg	669	669	669
Einsatzgewicht leer**	kg	46.614	50.407	51.188
Soll-Nutzlast*	kg	56.126	52.333	51.552
Soll-Nutzlast*	Tonnen	56,1	52,3	51,6
10/10/20-Richtlinie*				
Soll-Nutzlast – 100 %	kg	56.126	52.333	51.552
Soll-Nutzlast – 110 %	kg	61.739	57.566	56.708
Soll-Nutzlast – 120 %	kg	67.352	62.799	61.863
Maximales Fahrzeuggesamtgewicht*	kg	113.965	113.207	113.050

773G – Doppel-V-Mulde		354-7810	377-6310	GummiAuskleidung wird nicht angeboten
		Basismulde	Basismulde/ Auskleidung	
Boden/Seitenwand/Frontwand	mm	20/10/12	36/18/22	
Nutzlast	m ³	35,8	35,2	
	mm	20	36	
Soll-Gesamtgewicht der Maschine	kg	102.740	102.740	
Fahrzeuggewicht ohne Mulde	kg	34.522	34.522	
Gewicht der Mulde	kg	11.049	14.776	
Leergewicht der Maschine	kg	45.570	49.298	
Zubehörteile				
Kraftstofftankinhalt	l	795	795	
Kraftstofftank – 100 % Füllung	kg	669	669	
Einsatzgewicht leer**	kg	46.239	49.967	
Soll-Nutzlast*	kg	56.501	52.773	
Soll-Nutzlast*	Tonnen	56,5	52,8	
10/10/20-Richtlinie*				
Soll-Nutzlast – 100 %	kg	56.501	52.773	
Soll-Nutzlast – 110 %	kg	62.152	58.051	
Soll-Nutzlast – 120 %	kg	67.802	63.328	
Maximales Fahrzeuggesamtgewicht*	kg	114.040	113.295	

*Siehe Caterpillar-Überlastrichtlinie 10/10/20.

**Einschließlich des Gewichts aller Zubehörteile.

Gewichte und Nutzlasten – Beispiele (Tier-2-konform)

773G – Flachmulde		354-7800	377-6300	377-6302
		Basismulde	Basismulde/ Auskleidung	Gummi- auskleidung
Boden/Seitenwand/Frontwand	mm	20/10/12	36/18/22	102/8/8 + 20/10/12
Nutzlast	m ³	35,5	35,0	33,3
	mm	20	36	102
Soll-Gesamtgewicht der Maschine	kg	102.740	102.740	102.740
Gewicht Fahrzeugrahmen leer	kg	33.867	33.867	33.867
Gewicht der Mulde	kg	11.423	15.217	15.997
Leergewicht der Maschine	kg	45.290	49.084	49.864
Zubehör				
Kraftstofftankinhalt	l	795	795	795
Kraftstofftank – 100 % Füllung	kg	669	669	669
Einsatzgewicht leer**	kg	45.959	49.752	50.533
Soll-Nutzlast*	kg	56.781	52.988	52.207
Soll-Nutzlast*	Tonnen	56,8	53,0	52,2
10/10/20-Richtlinie*				
Soll-Nutzlast – 100 %	kg	56.781	52.988	52.207
Soll-Nutzlast – 110 %	kg	62.460	58.287	57.428
Soll-Nutzlast – 120 %	kg	68.138	63.585	62.649
Maximales Fahrzeuggesamtgewicht*	kg	114.096	113.338	113.181

773G – Doppel-V-Mulde		354-7810	377-6310	Gummi- auskleidung wird nicht angeboten
		Basismulde	Basismulde/ Auskleidung	
Boden/Seitenwand/Frontwand	mm	20/10/12	36/18/22	
Nutzlast	m ³	35,8	35,2	
	mm	20	36	
Soll-Gesamtgewicht der Maschine	kg	102.740	102.740	
Gewicht Fahrzeugrahmen leer	kg	33.867	33.867	
Gewicht der Mulde	kg	11.049	14.776	
Leergewicht der Maschine	kg	44.916	48.643	
Zubehör				
Kraftstofftankinhalt	l	795	795	
Kraftstofftank – 100 % Füllung	kg	669	669	
Einsatzgewicht leer**	kg	45.585	49.312	
Soll-Nutzlast*	kg	57.155	53.428	
Soll-Nutzlast*	Tonnen	57,2	53,4	
10/10/20-Richtlinie*				
Soll-Nutzlast – 100 %	kg	57.155	53.428	
Soll-Nutzlast – 110 %	kg	62.871	58.771	
Soll-Nutzlast – 120 %	kg	68.586	64.114	
Maximales Fahrzeuggesamtgewicht*	kg	114.171	113.426	

*Siehe Caterpillar-Überlastrichtlinie 10/10/20.

**Einschließlich des Gewichts aller Zubehörteile.

Muldenkipper 773G – Technische Daten

10/10/20-Nutzlastrichtlinie für optimale Maschinenstandzeit

Die ideale Transportstrategie, die eine Maximierung der Standzeit von Maschine und Maschinenbauteil zur Folge hat, *hält die Nutzlast aller Fuhren im Mittel bei maximal der Soll-Nutzlast, die für die Maschine angegeben ist.*

- 90 % der Fuhren müssen auf diesen Bereich entfallen
- Höchstens 10 % der Fuhren dürfen die Soll-Nutzlast um 10 % übersteigen
- Keine Fuhre darf um mehr als 20 % über der Soll-Nutzlast liegen

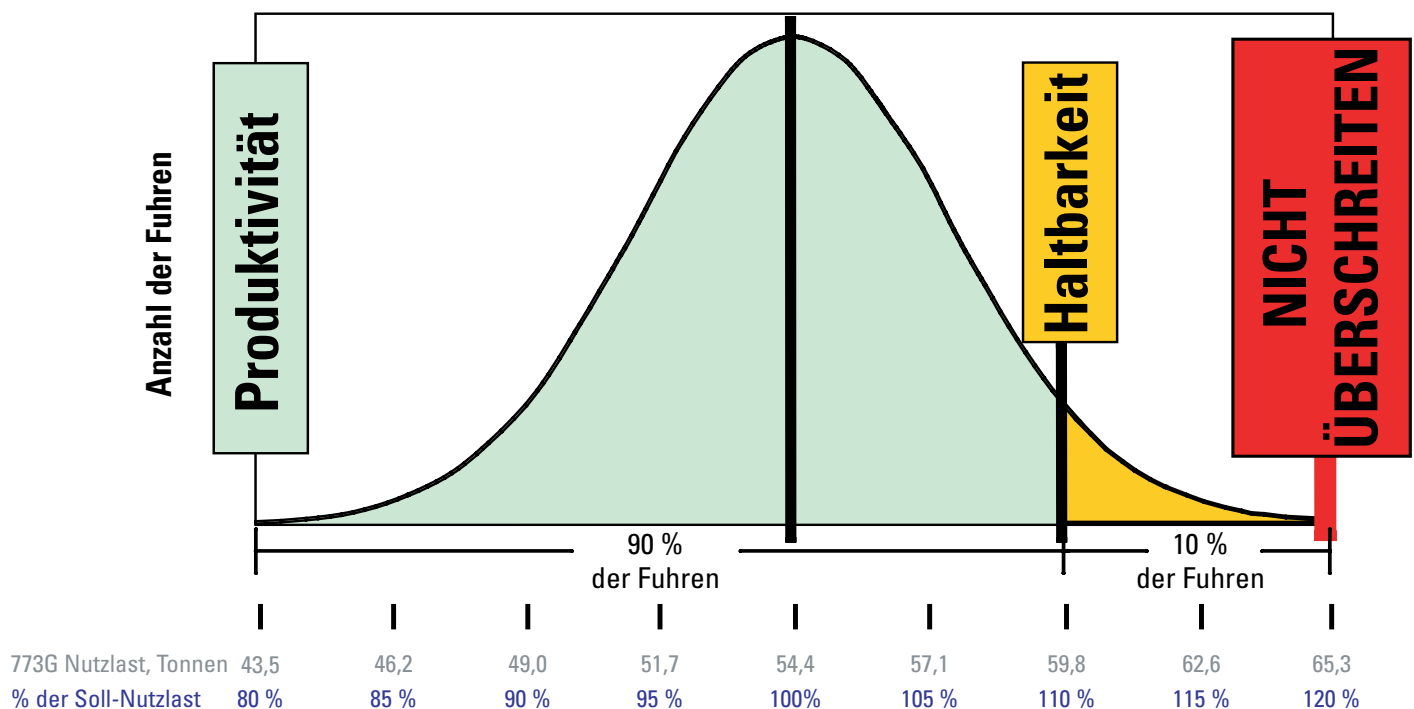

Abmessungen

Bei allen Angaben zu Abmessungen handelt es sich um Näherungswerte.

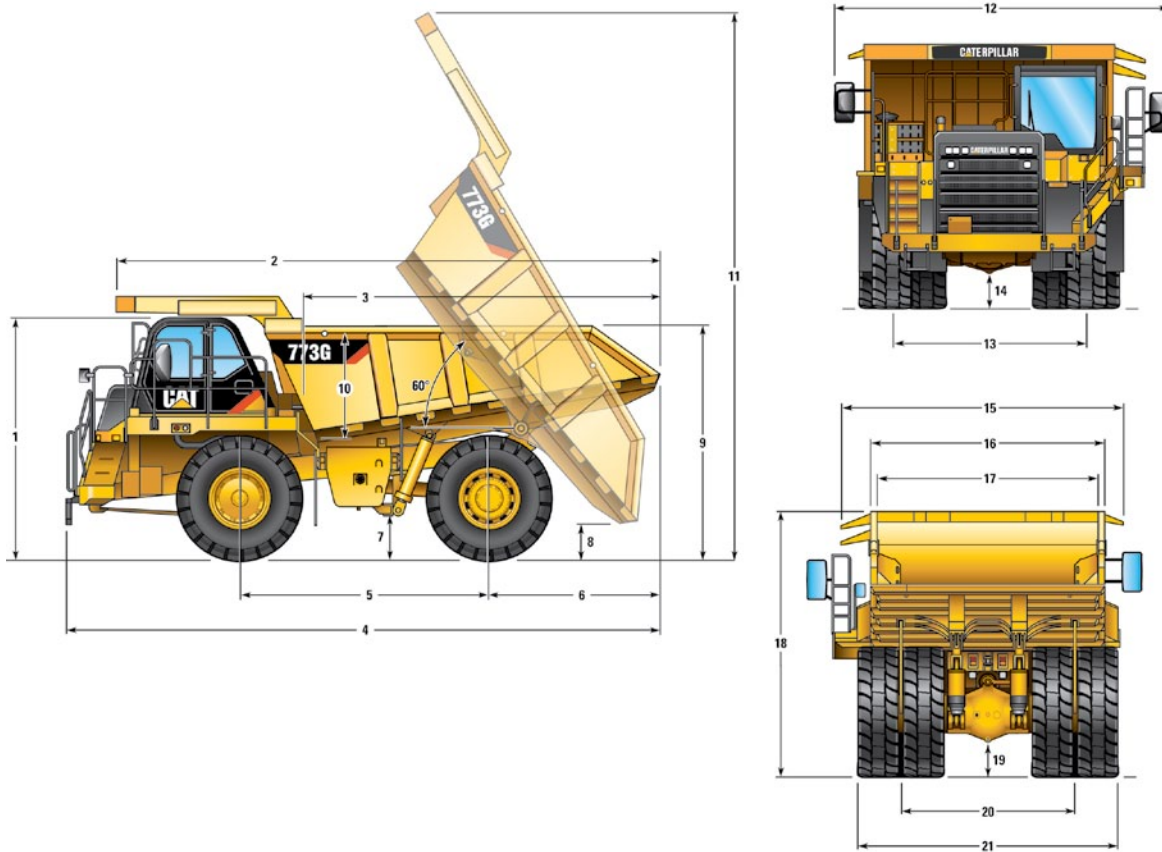

	Doppel-V-Mulde	Flachmulde
1 Höhe bis Oberkante Überrollschutz	4108 mm	4108 mm
2 Muldenlänge	9216 mm	9293 mm
3 Muldeninnenlänge	6100 mm	6100 mm
4 Gesamtlänge	10.070 mm	10.146 mm
5 Radstand	4215 mm	4215 mm
6 Hecküberhang (ab Hinterachsmittle)	2925 mm	3006 mm
7 Bodenfreiheit	759 mm	759 mm
8 Ausschütthöhe	639 mm	640 mm
9 Höhe über Bordwand – leer	3771 mm	3771 mm
10 Max. Muldeninnentiefe	1773 mm	1727 mm
11 Max. Höhe (Mulde angehoben)	9284 mm	9280 mm
12 Breite im Einsatz	5673 mm	5673 mm
13 Spurweite (Vorderräder)	3205 mm	3205 mm
14 Lichte Höhe bis Motorschutzblech	703 mm	703 mm
15 Schutzdachbreite	4886 mm	4886 mm
16 Muldenaußenbreite	3922 mm	3922 mm
17 Muldeninnenbreite	3654 mm	3654 mm
18 Höhe über Schutzdach	4459 mm	4459 mm
19 Lichte Höhe bis Hinterachse	560 mm	560 mm
20 Spurweite (Hinterräder)	2929 mm	2929 mm
21 Breite über Hinterräder	4411 mm	4411 mm

Muldenkipper 773G – Technische Daten

Bremsleistung (Tier 4 Final)

Ermittlung der Bremsleistung: Die Länge aller Gefällestrrecken addieren und anhand dieser Gesamtlänge bestimmen, welches Bremsdiagramm zu verwenden ist. Vom Bruttogewicht aus senkrecht nach unten den Schnittpunkt mit der Linie des wirksamen Gefälles in Prozent bestimmen. Das wirksame Gefälle entspricht der Prozentzahl des tatsächlichen Gefälles abzüglich 1 % pro 10 kg/t Rollwiderstand. Von diesem Punkt aus in der Waagerechten den Schnittpunkt mit der Kurve für den höchsten erreichbaren Gang suchen und senkrecht nach unten die maximale Geschwindigkeit auf der Gefällestrrecke ermitteln, die die Bremsen sicher bewältigen können, ohne das Kühlvermögen zu überfordern. Die folgenden Diagramme gehen von Einsätzen bei 32 °C Umgebungstemperatur auf Meereshöhe mit Reifen 24.00R35 (E4) aus.

HINWEIS: Stets den Gang wählen, bei dem die Motordrehzahl auf dem höchstmöglichen Stand bleibt, ohne dass der Motor überdreht.
Wenn das Kühlöl zu warm wird, die Fahrgeschwindigkeit verringern, damit das Getriebe in den nächstniedrigeren Gang schalten kann.

BRUTTOGEWICHT

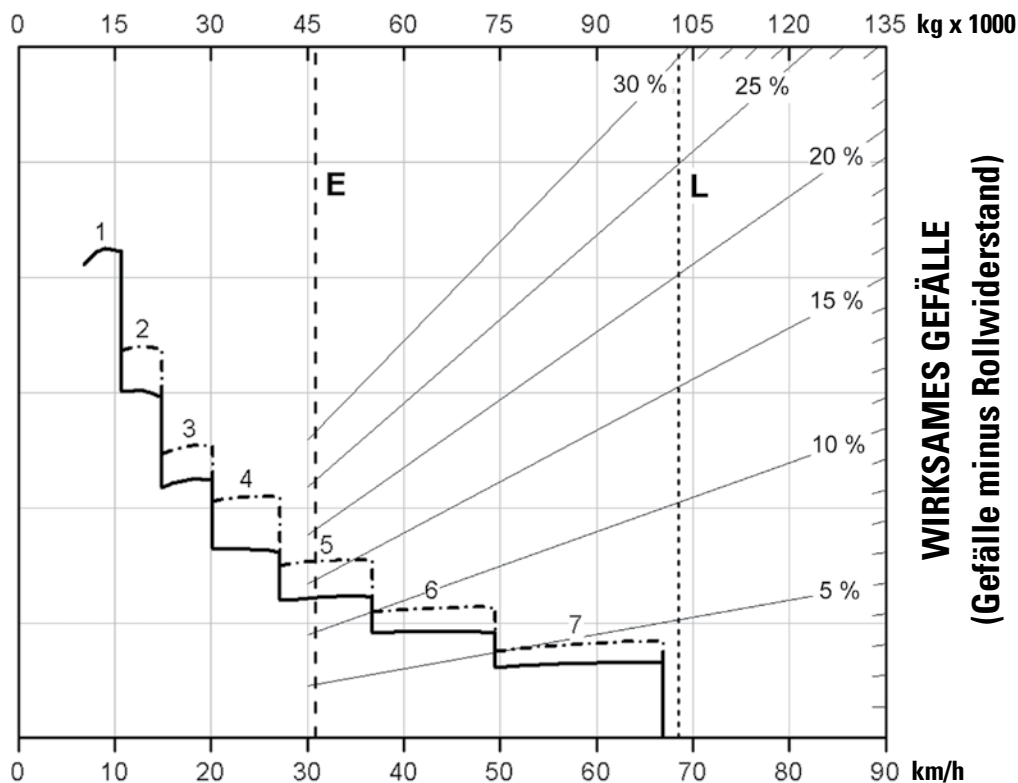

GESCHWINDIGKEIT Unbegrenzte Gefällelänge

- nur mit ARC
- - - - - ARC und Motorbremse
- E – Typisches Einsatzgewicht leer
- L – Soll-Gesamteinsatzgewicht der Maschine 102.739 kg

BRUTTOGEWICHT

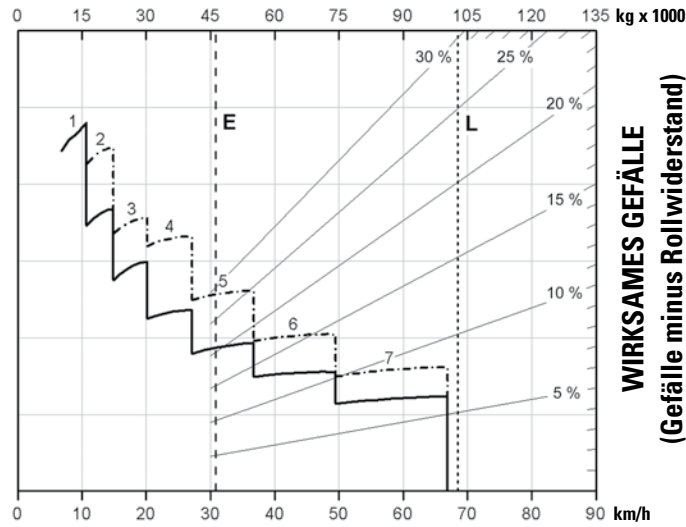

GESCHWINDIGKEIT
Gefälledlänge – 450 m

BRUTTOGEWICHT

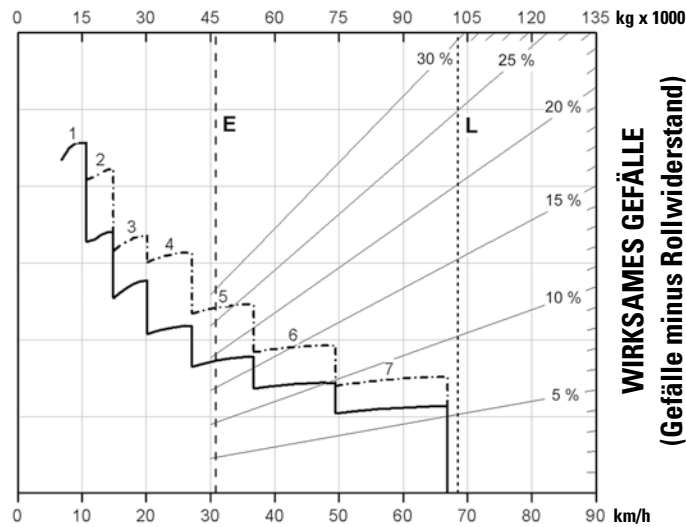

GESCHWINDIGKEIT
Gefälledlänge – 600 m

- nur mit ARC
- - - - - ARC und Motorbremse
- E – Typisches Einsatzgewicht leer
- L – Soll-Gesamteinsatzgewicht der Maschine 102.739 kg

Muldenkipper 773G – Technische Daten

Bremsleistung (Tier 4 Final)

BRUTTOGEWICHT

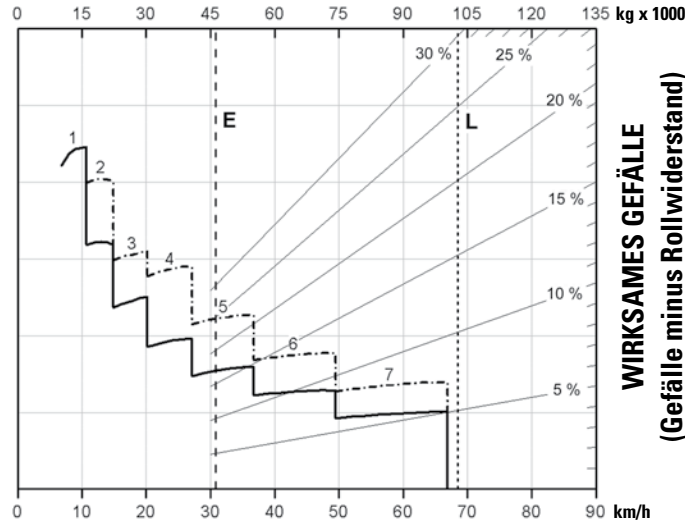

GESCHWINDIGKEIT

Gefälledlänge – 900 m

BRUTTOGEWICHT

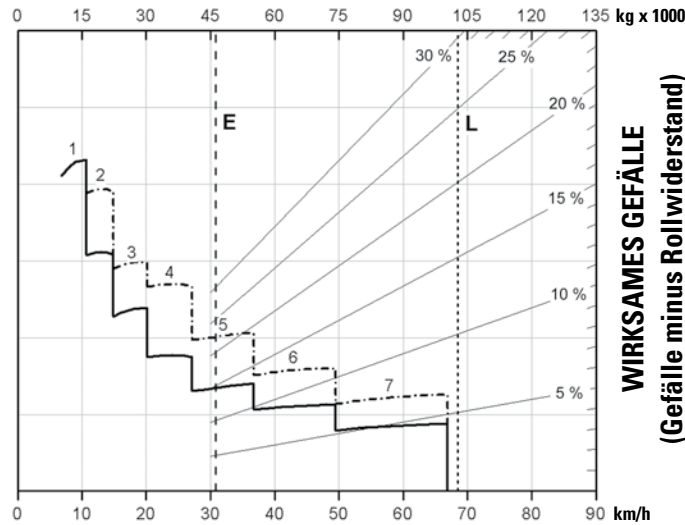

GESCHWINDIGKEIT

Gefälledlänge – 1500 m

- nur mit ARC
- - - - - ARC und Motorbremse
- E – Typisches Einsatzgewicht leer
- L – Soll-Gesamteinsatzgewicht der Maschine 102.739 kg

Steigfähigkeit/Geschwindigkeit/Felgenzugkraft (Tier 4 Final)

Ermittlung der Steigfähigkeit: Vom Bruttogewicht ausgehend senkrecht nach unten den Gesamtwiderstand in Prozent ablesen. Der Gesamtwiderstand ergibt sich aus der Prozentzahl der tatsächlichen Steigung zuzüglich 1 % pro 10 kg/t Rollwiderstand. Von diesem Punkt aus in der Waagerechten den Schnittpunkt mit der Kurve für den höchsten zu erreichenden Gang suchen und von dort senkrecht nach unten die Höchstgeschwindigkeit ermitteln. Die nutzbare Felgenzugkraft hängt vom verfügbaren Bodenschluss und vom Gewicht auf den Antriebsrädern ab.

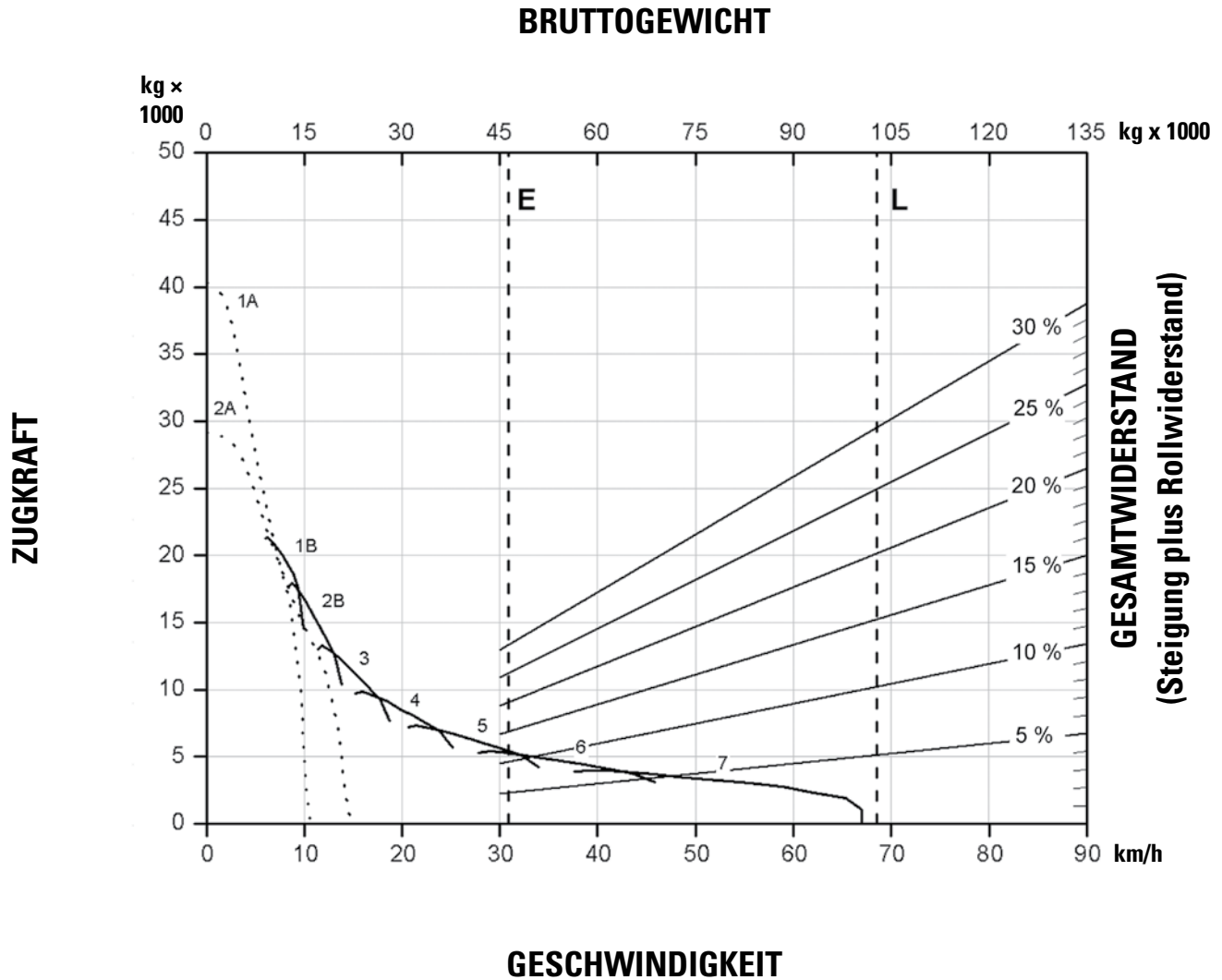

- nur mit ARC
- - - - - ARC und Motorbremse
- E – Typisches Einsatzgewicht leer
- L – Soll-Gesamteinsatzgewicht der Maschine 102.739 kg

Muldenkipper 773G – Technische Daten

Bremsleistung (entsprechend Tier 2)

Ermittlung der Bremsleistung: Die Länge aller Gefällestrrecken addieren und anhand dieser Gesamtlänge bestimmen, welches Bremsdiagramm zu verwenden ist. Vom Bruttogewicht aus senkrecht nach unten den Schnittpunkt mit der Linie des wirksamen Gefälles in Prozent bestimmen. Das wirksame Gefälle entspricht der Prozentzahl des tatsächlichen Gefälles abzüglich 1 % pro 10 kg/t Rollwiderstand. Von diesem Punkt aus in der Waagerechten den Schnittpunkt mit der Kurve für den höchsten erreichbaren Gang suchen und senkrecht nach unten die maximale Geschwindigkeit auf der Gefällestrrecke ermitteln, die die Bremsen sicher bewältigen können, ohne das Kühlvermögen zu überfordern. Die folgenden Diagramme gehen von Einsätzen bei 32 °C Umgebungstemperatur auf Meereshöhe mit Reifen 24.00R35 (E4) aus.

HINWEIS: Stets den Gang wählen, bei dem die Motordrehzahl auf dem höchstmöglichen Stand bleibt, ohne dass der Motor überdreht.

Wenn das Kühlöl zu warm wird, die Fahrgeschwindigkeit verringern, damit das Getriebe in den nächstniedrigeren Gang schalten kann.

BRUTTOGEWICHT

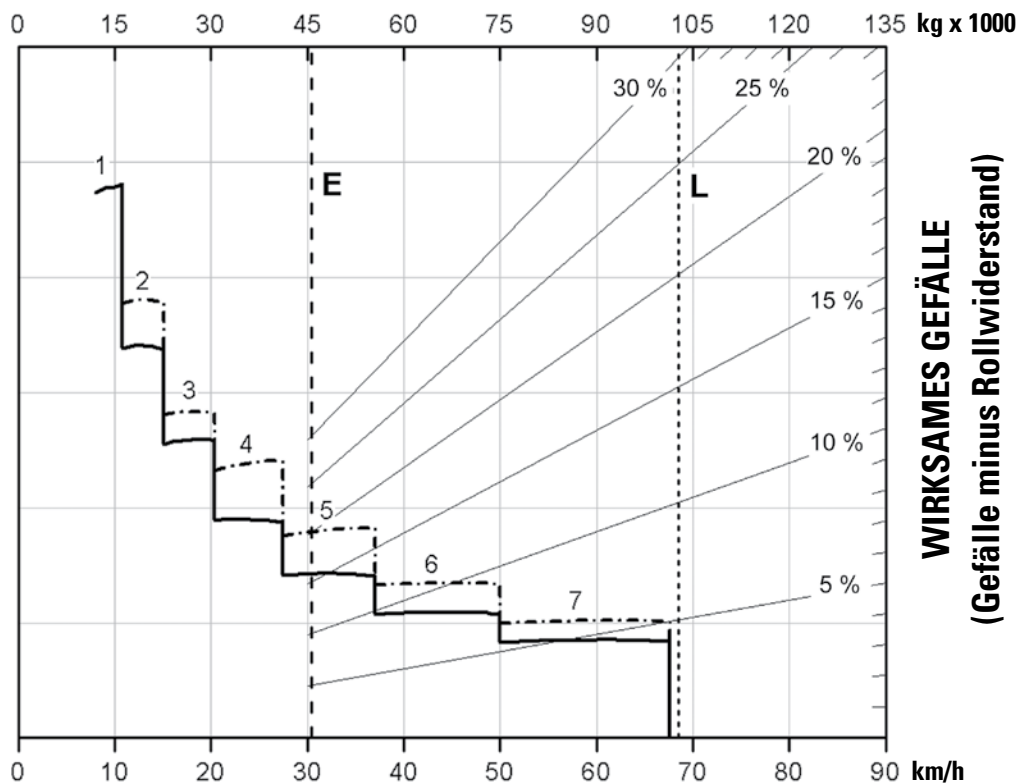

GESCHWINDIGKEIT Unbegrenzte Gefälledänge

— nur mit ARC

- - - - - ARC und Motorbremse

E – Typisches Einsatzgewicht leer

L – Soll-Gesamteinsatzgewicht der Maschine 102.739 kg

Bremsleistung (entsprechend Tier 2)

BRUTTOGEWICHT

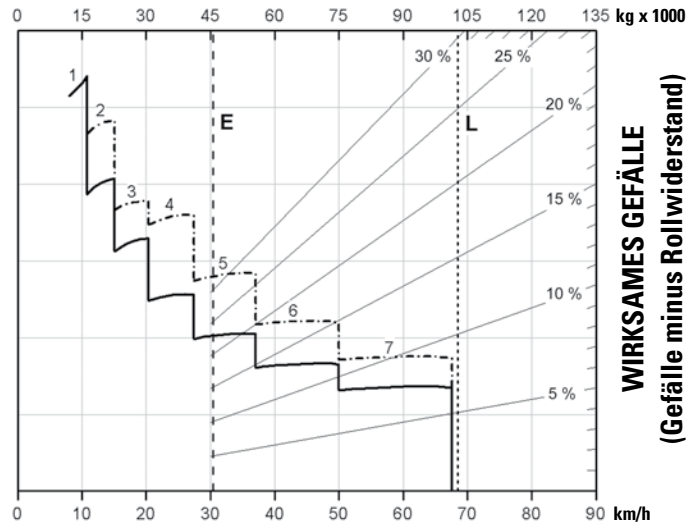

GESCHWINDIGKEIT

Gefälledlänge – 450 m

BRUTTOGEWICHT

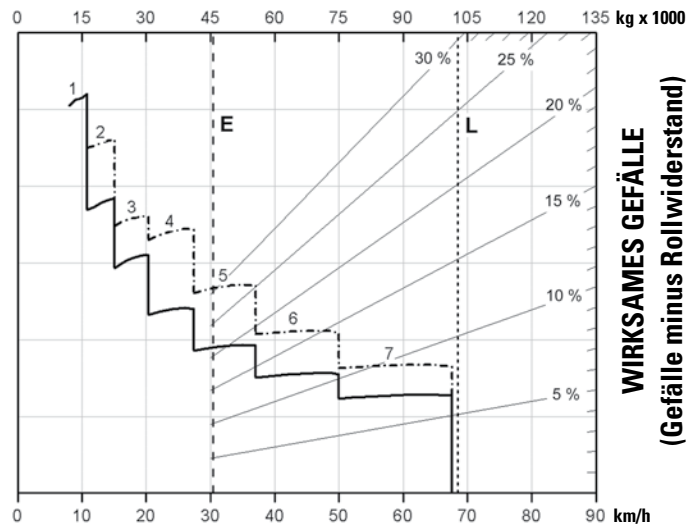

GESCHWINDIGKEIT

Gefälledlänge – 600 m

- nur mit ARC
- - - - - ARC und Motorbremse
- E – Typisches Einsatzgewicht leer
- L – Soll-Gesamteinsatzgewicht der Maschine 102.739 kg

Muldenkipper 773G – Technische Daten

Bremsleistung (entsprechend Tier 2)

BRUTTOGEWICHT

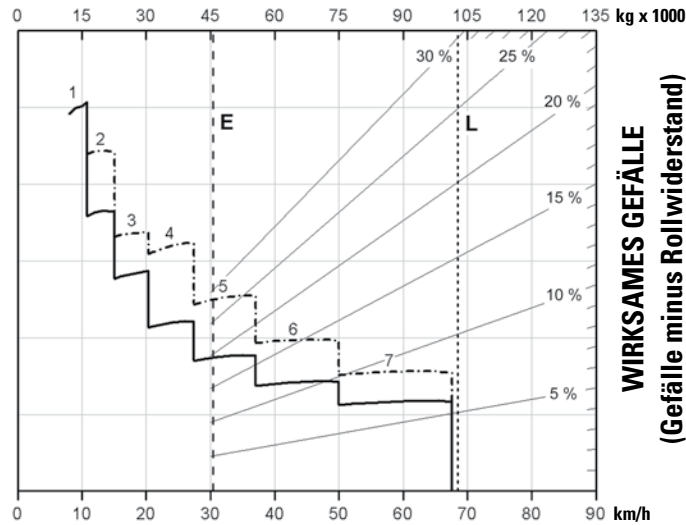

GESCHWINDIGKEIT

Gefällelänge – 900 m

BRUTTOGEWICHT

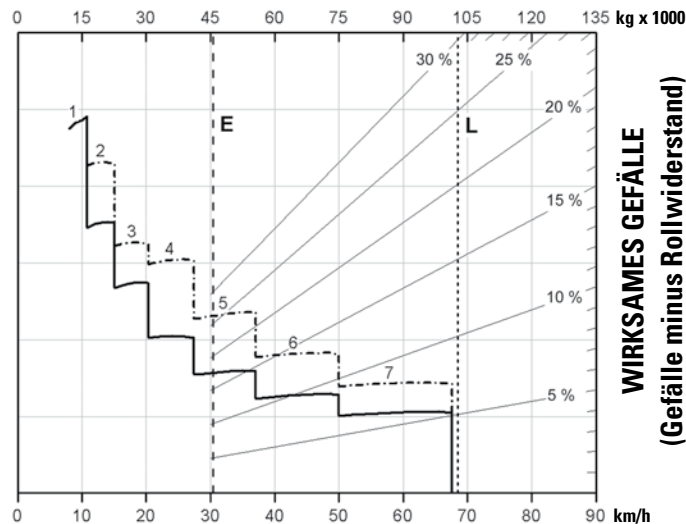

GESCHWINDIGKEIT

Gefällelänge – 1500 m

- nur mit ARC
- - - - - ARC und Motorbremse
- E – Typisches Einsatzgewicht leer
- L – Soll-Gesamteinsatzgewicht der Maschine 102.739 kg

Steigfähigkeit/Geschwindigkeit/Felgenzugkraft (entsprechend Tier 2)

Ermittlung der Steigfähigkeit: Vom Bruttogewicht ausgehend senkrecht nach unten den Gesamtwiderstand in Prozent ablesen. Der Gesamtwiderstand ergibt sich aus der Prozentzahl der tatsächlichen Steigung zuzüglich 1 % pro 10 kg/t Rollwiderstand. Von diesem Punkt aus in der Waagerechten den Schnittpunkt mit der Kurve für den höchsten zu erreichenden Gang suchen und von dort senkrecht nach unten die Höchstgeschwindigkeit ermitteln. Die nutzbare Felgenzugkraft hängt vom verfügbaren Bodenschluss und vom Gewicht auf den Antriebsrädern ab.

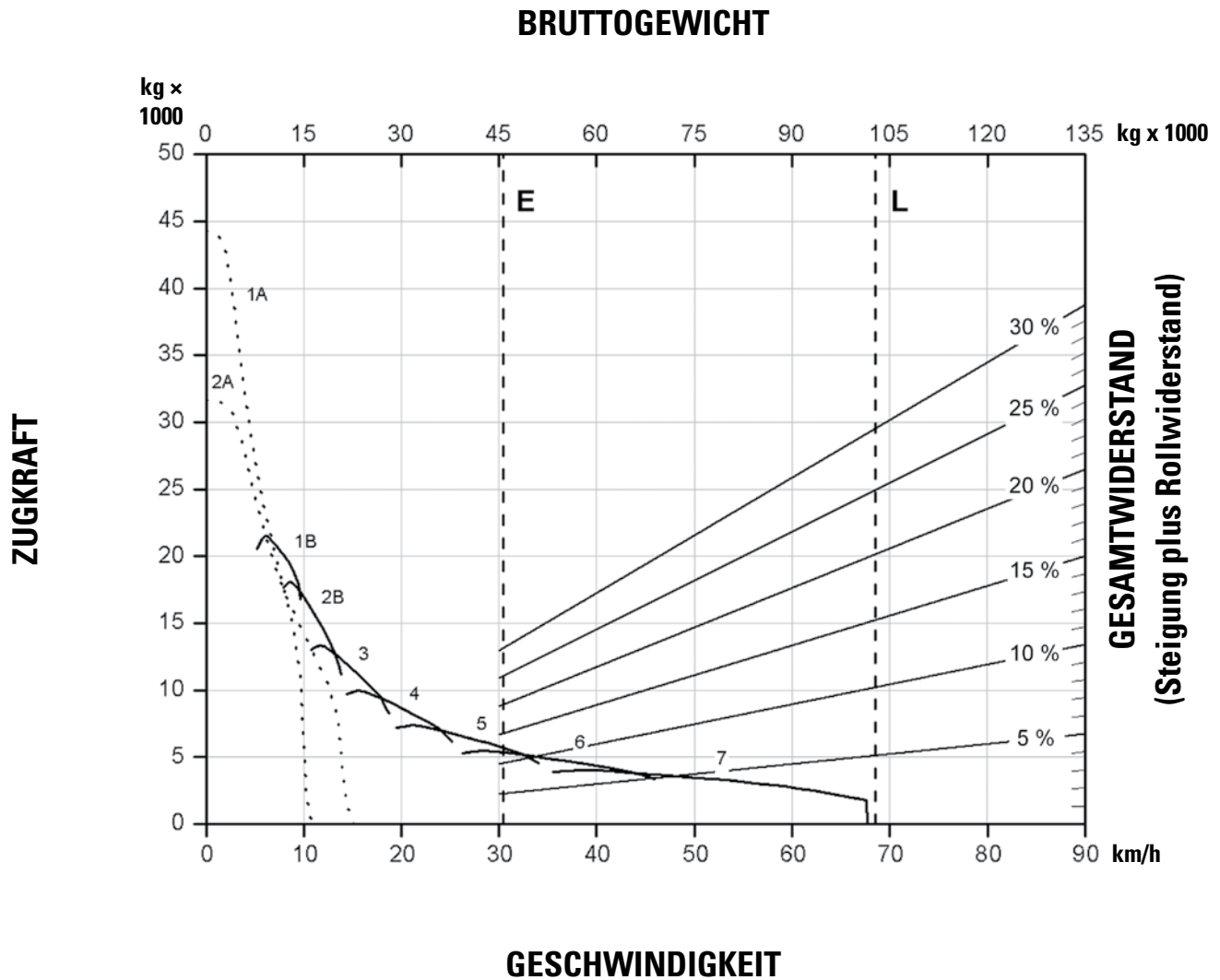

- nur mit ARC
- - - - - ARC und Motorbremse
- E – Typisches Einsatzgewicht leer
- L – Soll-Gesamteinsatzgewicht der Maschine 102.739 kg

Standardausrüstung

Die Standardausrüstung kann unterschiedlich sein. Genaue Angaben erhalten Sie bei Ihrem Cat-Händler.

ANTRIEBSSTRANG

- Cat-Dieselmotor C27 ACERT, Tier-4-Final-konform:
 - Luftfilter mit Vorreiniger (2)
 - Luftgekühlter Ladeluftkühler (ATAAC, Air-To-Air After Cooler)
 - Elektrostartsystem
 - Leerlaufabschaltung
 - Ätherstarthilfe
 - Schalldämpfer
- *Nur für Tier-4-Region (USA/Kanada):*
 - Abgasnachbehandlungssystem
 - NO_x-Reduziersystem (NRS, NO_x Reduction System)
 - Diesel-Oxidationskatalysator (DOC, Diesel Oxidation Catalyst)
 - Bedarfsgesteuerter Lüfter
 - MEUI-C-Kraftstoffsystem
- *Nur für Regionen ohne behördliche Regelungen:*
 - Direktantriebslüfter
 - MEUI-A-Kraftstoffsystem
- Bremssystem:
 - Automatische Retardersteuerung (ARC, Automatic Retarder Control)
 - Manueller Retarder (nutzt ölgekühlte Lamellenbremsen der Hinterräder)
 - Motor zum Lösen der Bremse (Abschleppen)
 - Trockenscheibenbremsen (vorn)
 - Vorderradbremsen-Trennschalter (vorn)
 - Ölgekühlte Lamellenbremsen (hinten)
 - Bremsverschleißanzeige (hinten)
 - Feststellbremse
 - Hilfsbremse
 - Betriebsbremse
- Getriebe:
 - 7-Gang-Lastschaltgetriebe, automatisch, mit
 - elektronischer Kupplungsdrucksteuerung (ECPC, Electronic Clutch Pressure Control)
 - elektronischer Steuerungsstrategie zur Produktivitätssteigerung (APECS, Advanced Productivity Electronic Control Strategy)
 - Automatische Neutralschaltung
 - Festbremsautomatik
 - Anfahren im zweiten Gang

FEDERUNGSSYSTEME

- Federung, vorn und hinten (EU-konform)

ELEKTRIK

- Rückfahrwarnsignal
- Drehstromgenerator, 120 A
- Vorrüstung Stromversorgung Schmierautomatik
- Batterien, wartungsfrei, 12 V (2), Kälteprüfstrom insgesamt 1400 A
- Elektrische Anlage, 25 A, Spannungswandler 24 V/12 V
- Beleuchtungssystem:
 - Rückfahrcheinwerfer (Halogen)
 - Blinker/Warnblinker (vorn und hinten, LED)
 - Motorraumbeleuchtung
 - Scheinwerfer (Halogen) mit Abblendfunktion
 - Fahrereinstiegsbeleuchtung
 - Begrenzungsleuchten
 - Brems-/Rückleuchten (LED)
- Servicezentrum mit
 - Batterie-Fremdstart
 - Schutzschalter mit Ersatzsicherungen
 - Sperrschalter
 - Anschlüsse für ET und VIMS
 - Service-Sperrschalter (Spannung ohne Motorstart)

TECHNOLOGIEPRODUKTE

- Zwei Sparmodus-Einstellungen, normal und adaptiv
- Product Link, über Mobilfunk oder Satellit
- Antriebsschlupfregelung (TCS, Traction Control System)
- Produktions-Managementsystem (TPMS, Truck Production Management System)
- Vital Information Management System (VIMS)

ARBEITSUMGEBUNG

- Advisor-Anzeige:
 - Füllstandsüberwachung
 - Kraftstoffvorratsüberwachung
 - Anzeigesprachen (marktabhängig)
- Klimaanlage/Heizung
- Automatische Temperaturregelung
- Aschenbecher und Zigarettenanzünder
- Kleiderhaken
- Becherhalter (4)
- Diagnoseanschluss, 24 V
- Radio-Vorrüstung:
 - 5-A-Umwandler
 - Lautsprecher
 - Antenne
 - Kabelstrang
- Fußstütze
- Instrumente/Anzeigen:
 - Bremsöltemperaturanzeige
 - Kühlmittel-Temperaturanzeige
 - Überdrehzahlanzeige
 - Kraftstoffstand
 - Betriebsstundenzähler
 - Tachometer mit Wegstreckenzähler
 - Drehzahlmesser
 - Ganganzeige
- Muldensteuerhebel
- Warnhorn
- Innenleuchte
- Deckenleuchte
- Spiegel, nicht beheizbar
- Steckdose, 24 V und 12 V (2)
- Überrollschutz (ROPS, Rollover Protective Structure)/Steinschlagschutz (FOPS, Falling Objects Protective Structure)
- Sitz, Cat Comfort Series III:
 - Voll-Luftfederung
 - 3-Punkt-Automatikgurt mit Schultergurt
- Beifahrersitz mit Beckengurt
- Lenkrad, gepolstert, neigungs- und höhenverstellbar
- Ablagefach
- Sonnenblende
- Drehzahllautomatik
- Fenster, schwenkbar, rechts (Notausstieg)
- Elektrischer Fensterheber links
- Frontscheibenwischer mit Intervallschaltung und Waschanlage

Standardausrüstung (Fortsetzung)

Die Standardausrüstung kann unterschiedlich sein. Genaue Angaben erhalten Sie bei Ihrem Cat-Händler.

SCHUTZVORRICHTUNGEN

- Antriebsstrang
- Motorkurbelgehäuse
- Lüfter

FLÜSSIGKEITEN

- Frostschutzmittel
- Langzeitkühlmittel bis -34 °C
- Filter, in Gruppen bodennah angeordnet

SONSTIGE STANDARDAUSRÜSTUNG

- Muldenstellungsanzeige
- Muldensicherungsbolzen (arretiert die Mulde in oberster Stellung)
- Felgen mit zentraler Befestigung
- Kraftstofftank, 795 l
- Batterietrennschalter, bodennah
- Motorabschaltung auf Bodenebene
- Schmiernippel, bodennah

- Betriebs- und Wartungshandbuch
- Felgen 17 × 35
- Steinabweiser
- Notlenkung (elektrisch)
- Zurrösen
- Zughaken (vorn)/Zugvorrichtung (hinten)
- Vorhängeschlösser für den Vandalismusschutz

773G – Sonderausrüstung

Sonderausrüstung

Die Sonderausrüstung kann unterschiedlich sein. Genaue Angaben erhalten Sie bei Ihrem Cat-Händler.

- Muldenheizung
- Muldenauskleidung
- Muldenbordwände
- Fahrerkabine-luft-Vorreiniger
- Cat-Motorbremse
- Schmiernippelgruppen
- Kältepakete

- Bremsen mit verlängerter Standzeit
- Betriebsflüssigkeiten-Servicezentrum
- Xenon-Scheinwerfer
- Konvexspiegel
- Beheizbare Spiegel
- Rockford-Lüfter für LRC-Maschinen
- Ersatzfelge

- Sichtverbesserungspaket (entsprechend ISO 5006)
- Unterlegkeile
- Sichtsystem für den Arbeitsbereich (WAVS, Work Area Vision System)

ZEPPELIN

ZEPPELIN – GANZ IN IHRER NÄHE

ZEPPELIN IN IHRER NÄHE

Mit unseren rund 40 Niederlassungen in Deutschland und Österreich sind wir immer in der Nähe Ihres Standortes oder Ihrer Baustelle. Der Zeppelin Service steht Ihnen rund um die Uhr zur Verfügung. Wir liefern 98 % aller Ersatzteile innerhalb von 24 Stunden.



ZEPPELIN DIGITAL



ZEPPELIN SHOP
KONFIGURATOR
BAGGERBÖRSE
KUNDENPORTAL



Günstige Finanzierungen
für alle unsere Maschinen
über unseren
Partner Cat Financial.

**Schnell. Einfach. Flexibel.
Individuell.**

Zeppelin Baumaschinen GmbH
Graf-Zeppelin-Platz 1 · 85748 Garching bei München
Tel. 089 32000-0 · zeppelin-cat@zeppelin.com
zeppelin-cat.de

Zeppelin Österreich GmbH
Zeppelinstraße 2 · 2401 Fischamend bei Wien
Tel. 02232 790-0 · info.at@zeppelin.com
zeppelin-cat.at

Weitere Informationen zu Cat-Produkten, Händler-Service und Industrielösungen finden Sie auf unserer Website unter www.cat.com

© 2012 Caterpillar
Alle Rechte vorbehalten.

Technische Änderungen vorbehalten. Abgebildete Maschinen können Sonderausüstung aufweisen.
Ihr Cat-Händler informiert Sie gern über lieferbare Ausrüstungsoptionen.

CAT, CATERPILLAR, SAFETY.CAT.COM, die entsprechenden Logos, "Caterpillar Yellow" und das "Power Edge"-Handelszeichen sowie die hierin verwendeten Unternehmens- und Produktidentitäten sind Markenzeichen von Caterpillar Inc. und dürfen nicht ohne Genehmigung verwendet werden.

VisionLink ist ein in den USA und anderen Ländern eingetragenes Markenzeichen von Trimble Navigation Limited.

AGHQ6881 (09-2012)
(Übersetzung: 12-2012)
Ersetzt AGHQ6342-02
(Europa)

