

BH27, BH30, BH30w

Anbaubagger für Kompaktlader und Deltalader



Seitenverschiebbare Frontbagger für Kompaktlader und Deltalader, die für Erdaushub und Grabenbau bei beengten Platzverhältnissen eingesetzt werden sollen.

Merkmale

Schnellwechsler, mechanisch

Verwendet Anbaugeräte des Caterpillar®-Minibaggers 302.5

Heckbagger-Schiebeschlitten

O-Ringdichtungen an Hydraulikgelenken und Schmiernippel an Knickgelenken

Vorteile

Schneller Werkzeugwechsel und maximale Leistung

Eine Maschine kann verschiedene Aufgaben ausführen (Grabenziehen, Aushub, Hammer)

Flexible Aufstellung auf beengtem Raum

Einfache Routinewartung

CATERPILLAR®

Heckbagger BH27, BH30, BH30w

Technische Daten

		BH27	BH30	BH30w
A Höhe	mm	3487	3556	3591
B Grabtiefe	mm	2684	2935	2900
C Reichweite	mm	3648	3741	3741
D Abkipphöhe	mm	2077	2123	2158
E Auslegerdrehzapfen	mm	375	375	410
Transporthöhe	mm	2474	2474	2509
Gewicht	kg	836	846	866
Schwenkbremse		180°	180°	180°
Ausbrechkraft	kg	3970	3970	3970
Optimaler Hydraulikdruck	bar	170	170	170
Seitenschlittenlänge	mm	816	816	978
Hydraulik-Abstützung		2	2	2
Mindest-Ölvolumenstrom	l/min	30	35	35
Löffelschwenkradius		210°	218°	218°

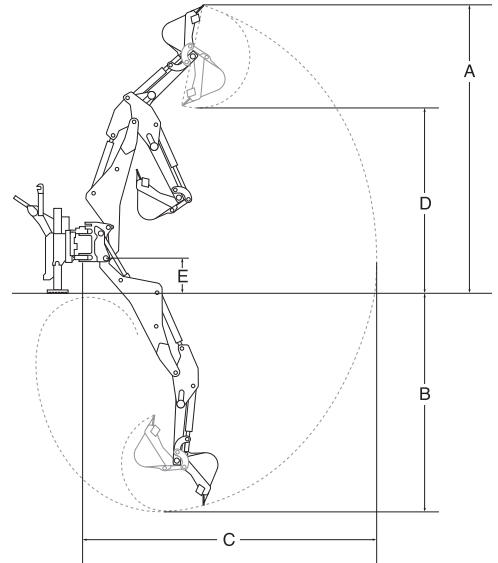

Zusatzgerätehydraulik: serienmäßig

Der Heckbaggerstiel hat dieselbe Umlenkmechanismus-Ausführung wie der Minibagger 302.5.

Löffel		Aushub					Grabenräumen				
		260	300	400	457	500	600	800	1000	1200	
Breite	mm	260	300	400	457	500	600	800	1000	1200	
Inhalt, gestrichen*	m ³	0,03	0,034	0,042	0,05	0,055	0,069	0,067	0,085	0,095	
Inhalt, gehäuft	m ³	0,035	0,041	0,054	0,065	0,073	0,092	0,080	0,102	0,116	
Löffelgewicht**	kg	42	44	49	52	55	62	82	80	91	
Durchschwenkradius inkl. Zähne	mm	650	650	650	650	650	650	460	460	460	
Seitenwandwinkel		4,4°	4,4°	4,4°	4,4°	4,4°	4,4°	–	–	–	
Dicke der Unterkante	mm	10	10	10	10	10	10	10	10	10	
Anzahl von Verschleißstreifen		2	2	2	2	2	2	2	2	2	
Anzahl von Schrauben an Zähnen		3	3	3	3	4	4	–	–	–	

* Inhalt nach ISO 7541:1997

** Gewicht mit Schneidmesser

Hydraulikhämmer

	H55D S
Bagger-Gewichtsklasse	t
Hammer-Einsatzgewicht	kg
Schlagzahl	1/min
Zulässiger Ölvolumenstrom	l/min
Maximaler Betriebsdruck	bar

* Einschließlich Standardmeißel und Aufhängung.

Anforderungen an die Hydraulik

Hydraulik mit serienmäßigem Ölvolumenstrom; kein Elektroanschluss.

Baggerlader	Cat Kompaktlader	Deltalader	Hydraulikhämmer
BH27	216B, 226B, 232B, 242B	247B, 257B	
BH30	216B, 226B, 232B, 242B	247B, 257B	H55D S
BH30w	236B, 246B, 248B, 252B, 262B, 268B	267B, 277B, 287B	H55D S

© 2007 Caterpillar -- Alle Rechte vorbehalten

HGX3172-2 (04/2007) hr

Änderungen bei Konstruktion und Ausrüstung vorbehalten.

Abgebildete Maschinen können Sonderausrüstung aufweisen.

CAT, CATERPILLAR, jeweilige Logos, "Caterpillar Gelb" sowie die in dieser Publikation verwendeten Unternehmens- und Produktbezeichnungen sind Marken der Caterpillar Inc. und dürfen nur mit ausdrücklicher Genehmigung benutzt werden.

CATERPILLAR[®]
TODAY'S WORK. TOMORROW'S WORLD.™