

# Staplereinrichtung

für Kompaktlader und Deltalader



## Merkmale

- Breites Lastschutzgitter
- Gabelzinken mit Hakenaufhängung
- Vier unterschiedliche Zinkenlängen
- Robuster, hochbelastbarer Gabelträger

## Vorteile

- Optimaler Schutz für Fahrer und Last bei minimal eingeschränkter Vorwärtssicht
- Leichte manuelle Verschiebung zur Anpassung an unterschiedliche Lasten
- Enge Abstimmung auf die jeweilige Anwendung
- Maximale Ausnutzung der Maschinentragfähigkeit

# Staplereinrichtung

## Technische Daten

Gabelträger	mm
A Breite (ohne seitliche Trittstufe)	1150
B Breite (mit seitlicher Trittstufe)	1270
C Minimaler Zinkenabstand	154
D Maximaler Zinkenabstand	1006
E Höhe	940

Gabel					
Zinkenlänge	mm	910	1070	1120	1220
Zinkenquerschnitt	mm	40x100	40x100	45x100	45x100
Gewicht	kg	39	44	48	51

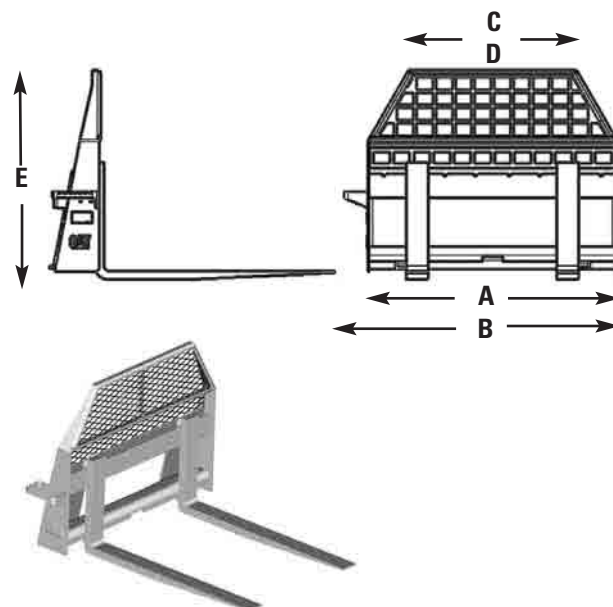

## Passende Cat Maschinen

### Staplereinrichtung

### Kompaktladertyp

216B, 226B, 232B, 236B, 242B,  
246C, 256C, 262C, 272C

### Deltaladertyp

247B, 257B, 277C  
287C, 297C