

T9B

Grabenfräse für Kompaktrader



Zum Ausfräsen von Gräben in unterschiedlichsten Böden. Bestens geeignet für EVUs, Garten- und Landschaftsbauer sowie Bewässerungsprojekte.

Merkmale

Ketteneinstellung mit Fettpresse

Seitenschlitten-Ausleger

Auswechselbare Anschweiß-
Auslegerverschleißstreifen

Anschraubbarer 18 Zoll-Erdbohrer (457 mm)
serienmäßig

Geformter Planierschuh

Vorteile

Rasches und einfaches Nachstellen der Kettenspannung

Erlaubt das Grabenziehen an Fundamenten bzw. existierenden Gebäuden

Verlängert die Nutzungsdauer des Auslegers

Besseres Ausräumen der Erde aus Gräben

Behält die richtige Anordnung des Erdbohrers bei

Grabenfräse T9B

Technische Daten

		T9B
A Gesamtbreite	mm	1701
B Gesamtlänge	mm	2066
C Seitenschlitten-Verschiebung	mm	660
Gesamthöhe	mm	739
Länge des serienmäßigen Auslegers	mm	1219
Gewicht der Einheit	kg	*537
Antrieb		
Zahnringmotor - Direktantrieb		
Erforderlicher Ölvolu-menstrom	l/min	42-83
Optimaler Hydraulikdruck	bar	145-227
Antriebswellen-Drehmoment bei max. Betriebsdruck	Nm	1435
Kettenzugkraft bei max. Betriebsdruck	kg	1619
Antriebswellen-Drehzahl bei max. Strom	1/min	211
Befestigungsteile		
Hydraulikschlauch	Cat	XT-3 ES
Optionale Fräsbreiten	mm	152/203/254/305

* T9B max. Verkaufsgewicht – ausgerüstet mit 48" (1200 mm), Ausleger, hydraulischer Seitenschlittensteuerung, doppelter Standard-Kette, 8" (203 mm) Fräsbreite, 50/50 combo – carbide/cup chain.

Am optionalen Seitenschlitten-Hydraulikkreis der Grabenfräse T9 wird Caterpillar-Mitteldruckschlauch verwendet.

Zum Umrüsten der serienmäßigen Grabenfräse für unterschiedliche Bodenverhältnisse und Anwendungen sind mehrere optionale Ketten erhältlich.

Ersatzketten

Kette mit Standardzähnen 152 mm

Kette mit Hartmetall-/Standardzähnen 50/50 152 mm

Kette mit konischen/Standardzähnen 50/50 152 mm

Kette für felsige/gefrorene Böden 152 mm

Kette mit Standardzähnen 203 mm

Kette mit konischen/Standardzähnen 50/50 203 mm

Kette mit konischen/Standardzähnen 50/50 203 mm

Kette mit Standardzähnen 253 mm

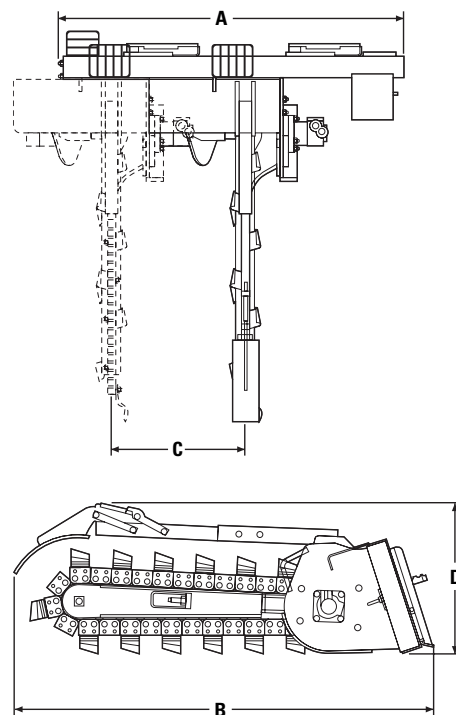
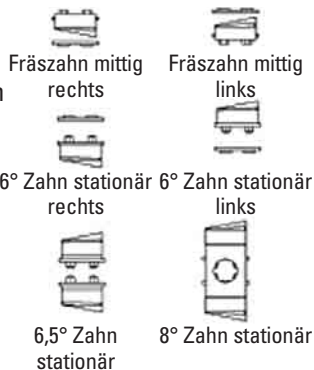

Anforderungen an die Hydraulik

Ölvolumenstrom der serienmäßigen Hydraulik; kein Elektrikanschluss

Passende Cat Trägermaschinen

Fugenfräse

Kompaktraktor

T9B

904B, 906H, 907H, 908H